

Strona 1
Przekroje
i wymiary
Wielkości
samochodów
osobowych

Strona 2
Szerokości
garaży

Strona 3
Dojazd
Plan obciążeń
Miejsca
przebiegu
instalacji

Strona 4
Instalacje
elektryczne
Wskaźniki
techniczne

Strona 5
Przygotowanie
garażu po
stronie
Zamawiającego

Typ Standardowy 2062-185

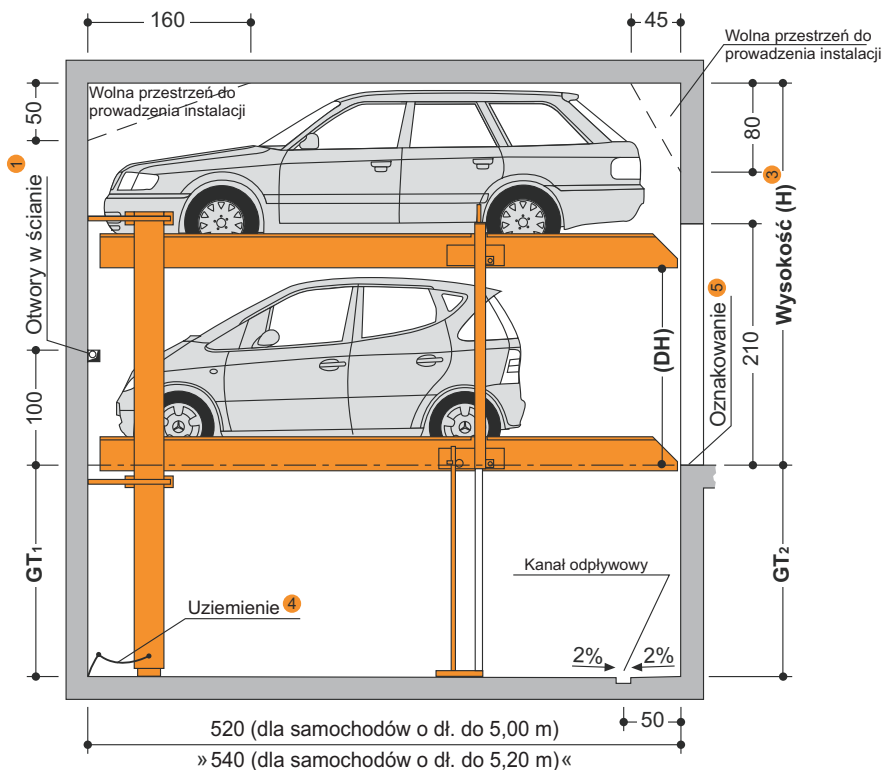

Typ Kompakowy 2062-170

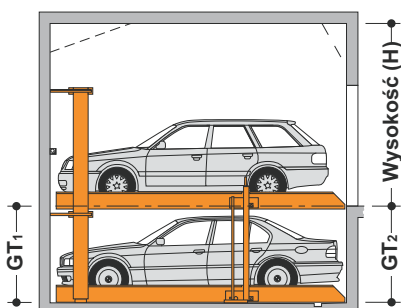

Typ Ekskluzywny 2062-195/205/215

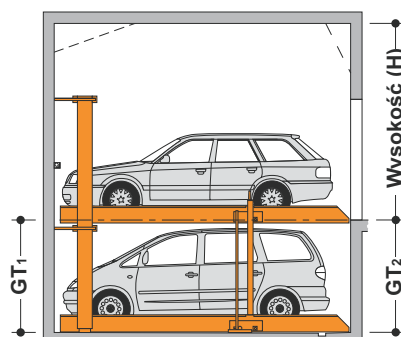

Garaż z bramą wjazdową z przodu platformy parkingowej

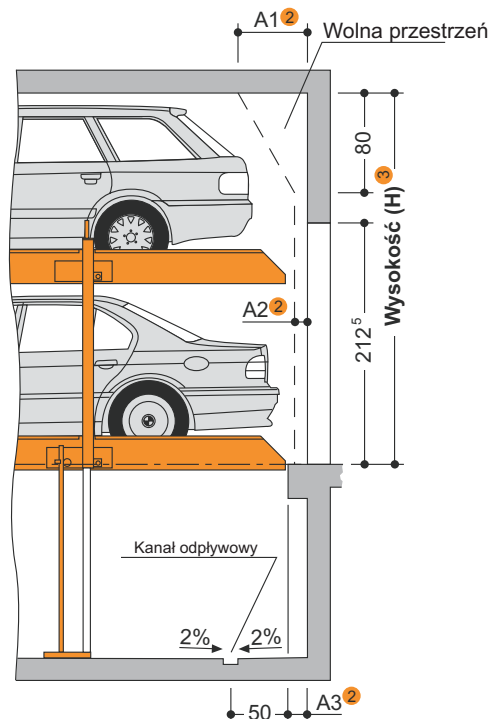

Wskaźniki

- 1 W ścianach działowych: otwór w ścianie 10 x 10 cm (dla przewodów).
- 2 Wymiary A1, A2 i A3 muszą zostać uzgodnione z producentem bramy.
- 3 Przy większej wysokości garażu mogą na górnej platformie parkować wyższe samochody.
- 4 Wyrównanie potencjału z przyłącza uziemiającego fundamentu do platformy.
- 5 Zgodnie z normą DIN EN 14010 w obszarze wjazdu musi zostać przyklejona żółto-czarna taśma na przedniej krawędzi zagłębienia w celu oznaczenia obszaru niebezpiecznego (taśma o szerokości 10 cm zgodnie z ISO3864).
- 6 Możliwość zwiększenia obciążenia za dodatkową opłatą, ale tylko dla platformy EB.

Dane Produktu



Platforma Parkingowa 2062

Wymiary:

Wszystkie wymiary budowlane są najmniejszymi wymiarami na gotowo.
Tolerancja dla wymiarów budowlanych ⁺³₀
Wymiary podane są w centymetrach.
EB (platforma pojedyncza) = 2 samochody
DB (platforma podwójna) = 4 samochody

Typ	H	DH**	GT ₁	GT ₂
2062-170	325	156	170	175
2062-185*	340	171	185	190
2062-195	350	181	195	200
2062-205	360	191	205	210
2062-215	370	201	215	220

* = typ standardowy ** = bez samochodu

Możliwości parkowania:

Samochody osobowe i kombi. Długość i wysokość samochodu osobowego według zarysu

Typ	H	Wysokość Samochodu	
		Górna	Dolna
2062-170	325	150	150
2062-185*	340	150	165
2062-195	350	150	175
2062-205	360	150	185
2062-215	370	150	195

* = typ standardowy

Szerokość	1,90 m
Wysokość ⁶	max. 2000kg***
Obciążenie koła	max. 500kg***

*** = Specjalne zamówienie:
dla EB, max. 2500 kg / obciążenie koła max. 625 kg

Seryjny samochód osobowy

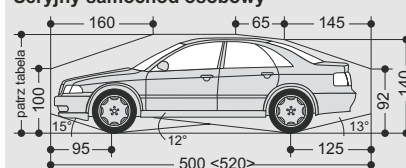

Seryjne kombi

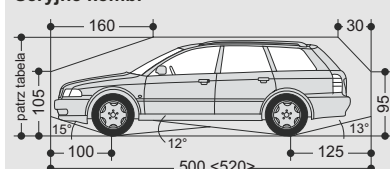

Seryjnymi samochodami osobowymi są samochody bez elementów sportowych jak np. spojler, niskoprofilowe opony itp.

KLAUS
multiparking

Reprezentant firmy Klaus na terenie Polski :

pateh
Jan Petryna spółka jawna

ul. Żelazna 67 lok. 14 , 00-871 Warszawa
TEL. (+48 22) 620-23-69, 620-29-73
FAX (+48 22) 627-05-76, 627-05-77
www.pateh.com.pl email - pateh@pateh.com.pl

Strona 1
Przekroje
i wymiary
Wielkości
samochodów
osobowych

Strona 2
Szerokości
garaży

Strona 3
Dojazd
Plan obciążeń
Miejsca
przebiegu
instalacji

Strona 4
Instalacje
elektryczne
Wskazówki
techniczne

Strona 5
Przygotowanie
garażu po
stronie
zamawiającego

SZEROKOŚCI MIEJSC PARKINGOWYCH I SZEROKOŚCI UŻYTKOWE PLATFORM

Ściany działowe

Platforma pojedyncza (EB)

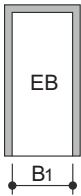

Szerokość użytkowa platformy	B1
230*	260
240	270
250	280
260	290
270	300

Platforma podwójna (DB)

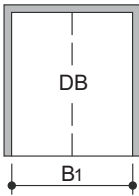

Szerokość użytkowa platformy	B1
460*	490
470	500
480	510
490	520
500	530

Platforma pojedyncza i podwójna (EB + DB) - przykład

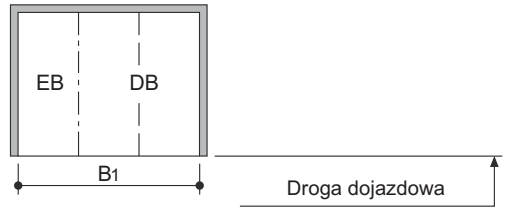

Szerokość użytkowa platformy	B1
230 + 460*	750
240 + 470	770
250 + 480	790
250 + 500	810
270 + 500	830

Śłupy w zagłębieniu

Platforma pojedyncza (EB)

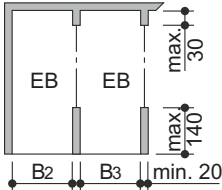

Szerokość użytkowa platformy	B2	B3
230*	255	250
240	265	260
250	275	270
260	285	280
270	295	290

Platforma podwójna (DB)

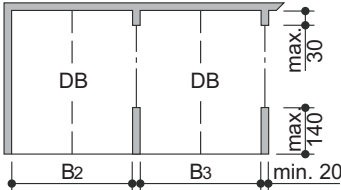

Szerokość użytkowa platformy	B2	B3
460*	485	475
470	495	485
480	505	495
490	515	505
500	525	515

Platforma pojedyncza i podwójna (EB + DB) - przykład

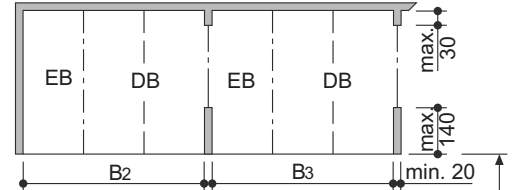

Szerokość użytkowa platformy	B2	B3
230 + 460*	745	735
240 + 470	765	755
250 + 480	785	775
250 + 500	805	795
270 + 500	825	815

Śłupy poza zagłębieniem

Platforma pojedyncza (EB)

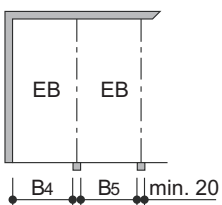

Szerokość użytkowa platformy	B4	B5
230*	250	240
240	260	250
250	270	260
260	280	270
270	290	280

Platforma podwójna (DB)

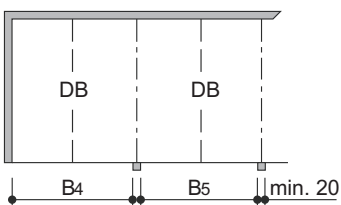

Szerokość użytkowa platformy	B4	B5
460*	480	470
470	490	480
480	500	490
490	510	500
500	520	510

Platforma pojedyncza i podwójna (EB + DB) - przykład

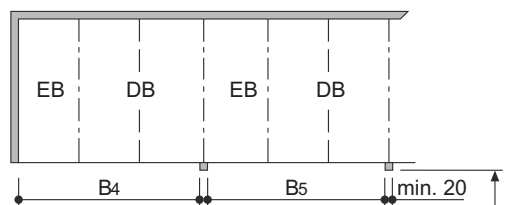

Szerokość użytkowa platformy	B4	B5
230 + 460*	740	730
240 + 470	760	750
250 + 480	780	770
250 + 500	800	790
270 + 500	820	810

WYMIARY SZEROKOŚCI DLA GARAŻU Z BRAMĄ

Platforma pojedyncza (EB)

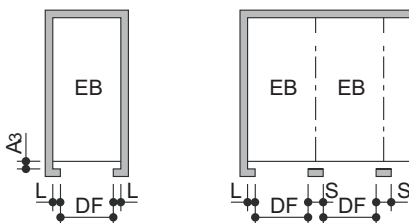

A3 = odstęp dla bramy (wymiar musi zostać uzgodniony z dostawcą bram).

Przy bramach specjalnych jest konieczne uzgodnienie pomiędzy dostawcą bram a przedstawicielem firmy Klaus Multiparking

Szerokość użytkowa platformy	DF szerokość wjazdu z bramą	L	S
230*	237 ⁵	12 ⁵	25
240	250	12 ⁵	25
250	250	15	30
260	260	15	30
270	270	15	30

* = Standardowa szerokość platformy = 230 cm

Platforma podwójna (DB)

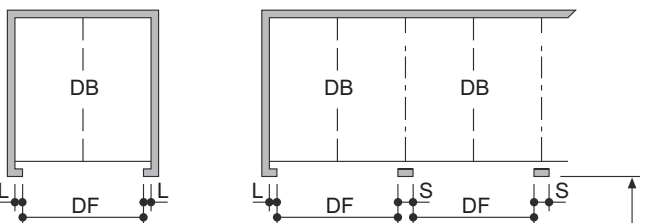

Szerokość użytkowa platformy	DF szerokość wjazdu z bramą	L	S
460*	460 ¹	15	30
470	475	12 ⁵	25
480	475	17 ⁵	35
490	500	12 ⁵	25
500	500	15	30

¹ = niestandardowa szerokość z bramą

WAŻNE:

! Ze względu na to, że dojazd do skrajnych miejsc parkingowych jest zwykle utrudniony, proponujemy instalować tam platformy szersze od standardowych. W skrajnym miejscu wjeżdżanie i wyjeżdżanie ze standardowej platformy dużymi samochodami może okazać się utrudnione. Zależy to od typu pojazdu, dojazdu do platformy i przede wszystkim od indywidualnych zdolności kierowcy.

Strona 1
Przekroje
i wymiary
Wielkości
samochodów
osobowych

Strona 2
Szerokości
garaży

Strona 3
Dojazd
Plan obciążeń
Miejsca
przebiegu
instalacji

Strona 4
Instalacje
elektryczne
Wskaźniki
techniczne

Strona 5
Przygotowanie
garażu po
stronie
Zamawiającego

DOJAZD

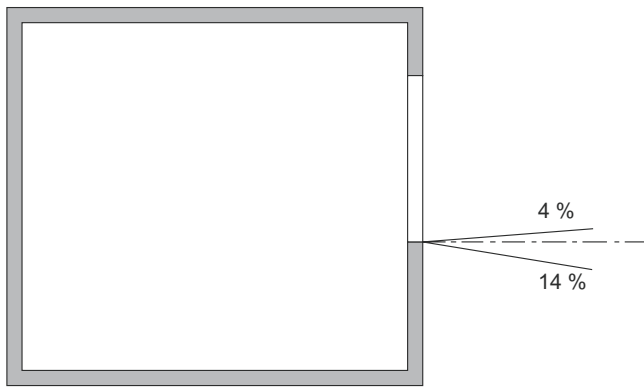

! Pokazany na rysunku kąt dojazdu do stanowiska parkingowego nie może zostać przekroczony. Nieodpowiedni kąt dojazdu może stworzyć poważne problemy z manewrowaniem i parkowaniem samochodów na platformach, za które przedstawiciel Klaus Multiparking nie będzie ponosił odpowiedzialności.

PLAN OBCIĄŻEŃ

Siły w kN

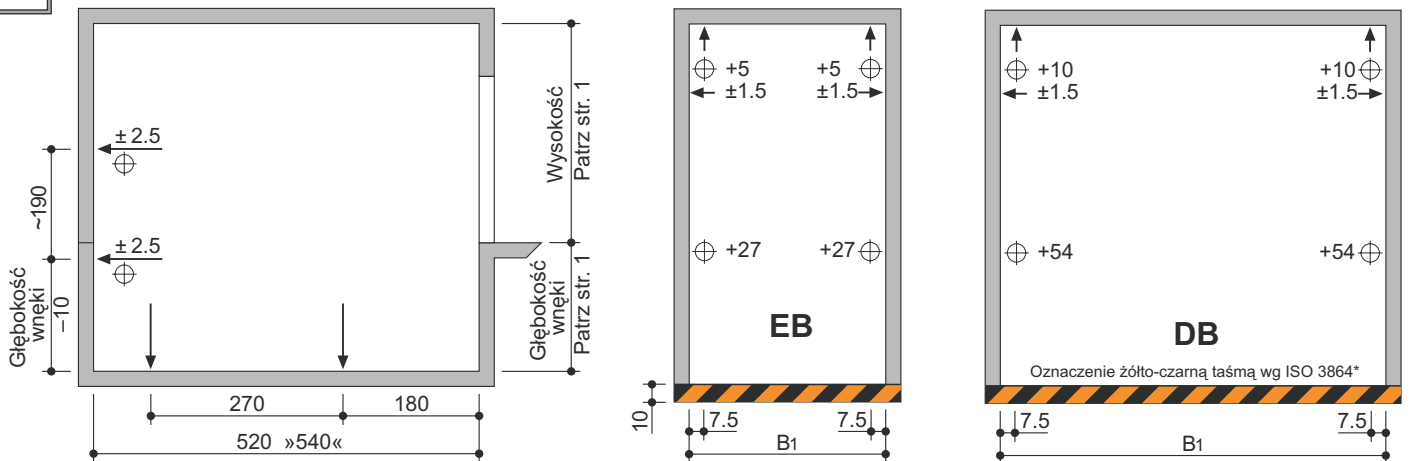

! Platformy są mocowane do podłogi kotwami. Głębokość otworu wynosi ok. 15 cm. Podłogę i ścianę w zagłębieniu należy wykonać z betonu (klasa betonu min. C20/25)!

* = kolor żółto-czarnego oznaczenia na tej ilustracji może nie odpowiadać normie ISO 3864

DANE DOTYCZĄCE INSTALACJI

Wolne przestrzenie dla instalacji biegnących w poziomie i pionie (np. wentylacja)

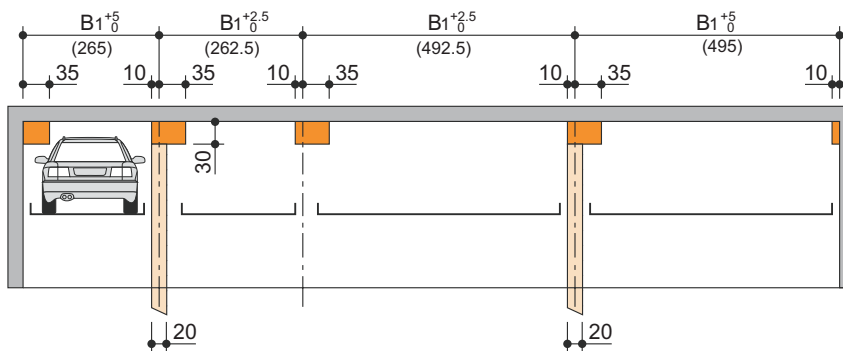

B1, B2, B3 = (patrz tabela na str. 2)

Wolna przestrzeń na biegnące w pionie instalacje.

Wolna przestrzeń na biegnące w poziomie instalacje.

Poziom drogi dojazdowej

Wolna przestrzeń może być tylko wtedy wykorzystana, gdy samochód jest zaparkowany przodem i z wysiadaniem po lewej stronie.

() = Wymiary podane w nawiasach pokazują przykład dla szerokości użytkowej platformy 230/460 cm.

Przykład dla pionowego kanału wentylacyjnego i/lub pionowo biegnących instalacji.

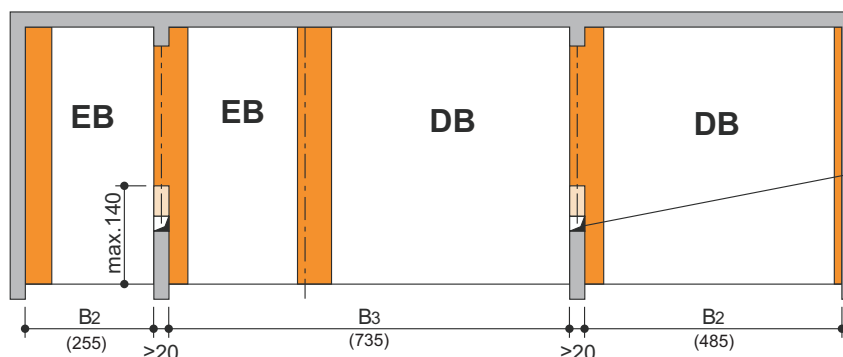

Strona 1
Przekroje
i wymiary
Wielkości
samochodów
osobowych

Strona 2
Szerokości
garaży

Strona 3
Dojazd
Plan obciążeń
Miejsca
przebiegu
instalacji

Strona 4
Instalacje
elektryczne
Wskazówki
techniczne

Strona 5
Przygotowanie
garażu po
stronie
Zamawiającego

INSTALACJA ELEKTRYCZNA

Schemat instalacji elektrycznej

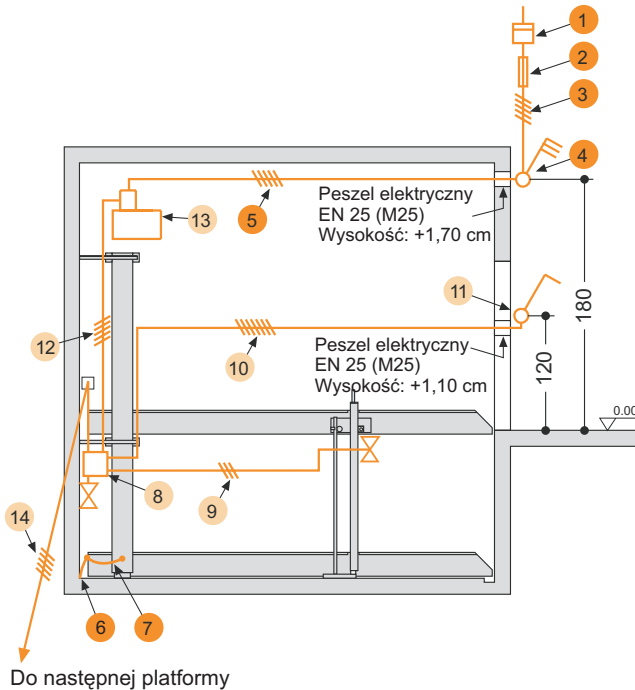

Dane elektryczne (przygotowanie po stronie Zamawiającego)

Nr	Ilość	Opis	Pozycja	Częstość
1	1	Licznik prądu	w doprowadzeniu	
2	1	Wykonać zabezpieczenie wstępne: 3 x bezpiecznik topikowy 16 A (zwłoczny) lub automat bezpiecznikowy 3 x 16 A (charakterystyka K, G lub C)	w doprowadzeniu	1 na agregat
3	1	Doprowadzić zasilanie przewodem 5 x 2,5 mm ² (3PH+N+PE) z oznaczonymi żyłami i przewodem ochronnym	do wyłącznika głównego agregatu	1 na agregat
4	1	Zamontować zamykany wyłącznik główny	ustalenie przy projektowaniu	1 na agregat
5	1	Doprowadzić zasilanie przewodem 5 x 2,5 mm ² (3PH+N+PE) z oznaczonymi żyłami i przewodem ochronnym	z wyłącznika głównego do agregatu	1 na agregat
6	co 10 m	Wyprowadzić uziemienie fundamentowe	naroża w zagłębieniu	
7	1	Wyrównanie potencjału według DIN EN 60204 z uziemienia fundamentowego do platformy		1 na platformę

Wyposażenie elektryczne (zakres dostawy Klaus Multiparking)

Nr	Opis
8	Puszka rozdzielcza
9	Przewód 3 x 0,75 mm ² (PH + N + PE)
10	Przewód 7 x 1,5 mm ² z oznaczonymi żyłami i przewodem ochronnym
11	Panel sterowania
12	Przewód 5 x 1,5 mm ² z oznaczonymi żyłami i przewodem ochronnym
13	Agregat hydrauliczny 3,0 kW, prąd trójfazowy, 400 V / 50 Hz
14	Przewód 5 x 1,5 mm ² z oznaczonymi żyłami i przewodem ochronnym

WSKAZÓWKI TECHNICZNE

Zakres zastosowań

Zasadniczo platforma nie nadaje się dla pojazdów krótko parkujących (różni użytkownicy).
W razie takiej potrzeby prosimy o kontakt z firmą KLAUS.

Agregaty

Ze względu na zastosowanie podkładek wibroizolacyjnych agregaty są nisko szumowe.

Dokumentacje do dyspozycji

- Plany wycięć w ścianach
- Oferta - umowa konserwacji
- Świadectwo zgodności
- Arkusz pomiarów akustycznych

Ochrona przed korozją

Zgodnie z załączonym arkuszem ochrony przed korozją.

Odgrodzenie, barierki

Jeśli istnieje niebezpieczeństwo spadku z platformy i/lub jeśli jest duża przestrzeń pomiędzy platformami lub platformą a ścianą, wtedy na platformach montuje się barierki.
Jeśli obok platformy lub za platformą znajduje się droga dojazdowa, ogrodzenia muszą być zamontowane przez Zamawiającego według normy DIN EN 294 (odstęp bezpieczeństwa).

Warunki środowiskowe

Warunki otoczenia dla platform parkingowych:
- Zakres temperatur od -10 do +40 stopni C
- Względna wilgotność powietrza 50% przy maksymalnej temperaturze zewnętrznej +40 stopni C

Jeżeli są podane czasy podnoszenia i opuszczania platformy to zostały one pomierzone w temperaturze otoczenia +10 stopni C przy agregacie umieszczonym obok platformy. Czasy o których mowa, zwiększają się przy niższych temperaturach i dłuższych przewodach hydraulicznych.

Ochrona akustyczna

Zgodnie z normą DIN 4109 (Ochrona akustyczna w budownictwie lądowym) Ustęp 4, Uwaga 4, platformy Klaus wchodzą w zakres technicznych urządzeń domowych (urządzenia garażowe).

Normalna ochrona akustyczna

DIN 4109, Ustęp 4, Ochrona przed szumami z domowych urządzeń technicznych.

W Ustępie 4.1 Tabela 4 są ustalone wartości dla dopuszczalnego poziomu hałasu w pomieszczeniach wymagających ochrony akustycznej od szumów z domowych urządzeń technicznych. Zgodnie z wierszem 2 maksymalny poziom hałasu w pomieszczeniach mieszkalnych i sypialnych nie może przekraczać 30 dB (A). *Szumy użytkowe nie podlegają tym wymaganiom (patrz Tabela 4, DIN 4109).*

Do dotrzymania tych wartości wymagane są następujące kroki:

- Pakiet ochronny akustyczny zgodny z ofertą, zamówieniem (firma Klaus Multiparking GmbH).
- Tłumienie akustyczne dźwięków przegrody budowlanej minimum R'w = 57 dB (zapewnione ze strony budowy, Zamawiającego).

Podwyższona ochrona akustyczna (wymaga osobnych ustaleń)

DIN 4109, Arkusz 2, Wskazówka dla planowania i wykonywania, propozycje dla podwyższonej ochrony akustycznej.

Uzgodnienie: Maksymalny poziom hałasu w pomieszczeniach mieszkalnych i sypialnych to 25 dB (A). *Szumy użytkowe nie podlegają tym wymaganiom (patrz Tabela 4, DIN 4109).*

Dla dotrzymania tych wartości są wymagane następujące kroki:

- Pakiet ochrony akustycznej zgodny z ofertą/zamówieniem (firma Klaus Multiparking GmbH).
- Tłumienie akustyczne dźwięku przegrody budowlanej minimum R'w = 62 dB (zapewnione ze strony budowy, Zamawiającego).

Wskazówka: Szumy użytkowe są zasadniczo szumami na które użytkownik naszych platform może mieć wpływ. Do nich należy na przykład wjazd na platformę, odgłos zamykanych drzwi, szum silnika i hamulców.

Strona 1
Przekroje
i wymiary
Wielkości
samochodów
osobowych

Strona 2
Szerokości
garaży

Strona 3
Dojazd
Plan obciążeń
Miejsca
przebiegu
instalacji

Strona 4
Instalacje
elektryczne
Wskazówki
techniczne

Strona 5
Przygotowanie
garażu po
stronie
Zamawiającego

ŚWIADCZENIA ZE STRONY ZAMAWIAJĄCEGO

Barierki

Ewentualne wymagane ogrodzenie według normy DIN EN 294 dla zabezpieczenia zagłębień platform bezpośrednio przed, obok lub z tyłu platformy. Obowiązuje to także dla fazy budowy. Jeśli barierki na platformie będą niezbędne, będą one uwzględnione w wyposażeniu platformy.

Numerowanie miejsc parkingowych

Ewentualne wymagane numerowanie miejsc parkingowych.

Urządzenia techniczne w budynku

Wymagane oświetlenie, wentylacja, urządzenia przeciwpożarowe.

Odwodnienie

W przednim obszarze zagłębienia zalecamy zastosowanie odwodnienia liniowego i podłączenia go do wlotu podłogowego albo zagłębienia czerpakowego (50 x 50 x 20 cm). W obrębie rynny jest możliwe boczne nachylenie, jednakże nie w pozostałym obszarze zagłębienia (nachylenie w kierunku podłużnym jest określone przez wymiary budowlane). Zalecamy zastosowanie separatora oleju i benzyny przed podłączeniem z kanalizacją.

Oznakowanie ostrzegawcze

Zgodnie z normą EIN EN 14 010 w obszarze dojazdu musi zostać wykonane oznakowanie ostrzegawcze dla oznaczenia obszaru niebezpiecznego według ISO 3864. Oznakowanie zgodnie z normą EN 92/58/EWR należy zastosować przy platformach z zagłębieniem 10 cm od krawędzi zagłębienia.

Otwory w ścianach

Ewentualne wymagane otwory w ścianach zgodnie z rysunkami przekrojów na stronie 1.

Doprowadzenie zasilania do wyłącznika głównego

Doprowadzenie do włącznika głównego i przewodu sterującego do agregatu, powinno być wykonane podczas montażu. Funkcjonowanie może zostać sprawdzone na miejscu przez naszych monterów wraz z elektrykiem. Jeżeli nie jest to możliwe z istotnych powodów budowlanych to należy zlecić to elektrykowi ze strony budowy.

Panel sterowania

Pesze elektryczne i wycięcia dla panelu obsługi (przy bramach skrzydłowych jest konieczne uzgodnienie z Klaus Multiparking).

Panel obsługi nadtylnkowy

Panel obsługi podtylnkowy

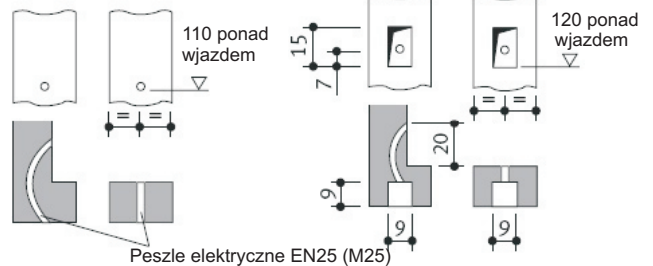

Jeżeli poniżej wymieniona pozycja nie jest wymieniona w ofercie, świadczenia te pozostają po stronie Zamawiającego

- Kompletnie okablowanie poszczególnych elementów zgodnie ze schematem elektrycznym
- Koszty odbioru przedmiotowego

OPIS KONSTRUKCJI PLATFORMY POJEDYNCZEJ (EB) I PODWÓJNEJ (DB)

Opis

Platforma parkingowa do niezależnego parkowania 2 samochodów osobowych (EB) lub 2 x 2 samochody osobowe (DB) nad sobą.

Wymiary zgodne z będącymi dla nich podstawą wymiarami zagłębienia, szerokości i wysokości.

Wjazd poziomy na górne miejsca parkingowe (tolerancja budowania +/- 1%).

Ze względu na korzystne położenie konstrukcji podnoszącej i opuszczającej platformę nie jest ograniczone otwieranie drzwi samochodu.

Pozycjonowanie samochodu osobowego na każdym miejscu parkingowym następuje poprzez zamontowany po prawej stronie ogranicznik koła (do ustawienia zgodnie z instrukcją obsługi).

Obsługa platformy poprzez panel obsługi z samoczynnym powrotem za pomocą klucza. Jeden typ klucza uruchamia wszystkie panele sterowania.

Zamocowanie panelu obsługi zwykle na wsporniku, słupie lub przy bramie na zewnątrz.

Instrukcja obsługi przy każdym stanowisku obsługi.

Urządzenie parkingowe składa się z:

- 2 słupy ze stopami (zamocowane do podłogi)
- 2 elementy przesuwane (z prowadnicami ślizgowymi zamocowanymi na słupach)
- 2 platformy
- 1 mechaniczny system biegu współbieżnego (dla biegu synchronicznego siłowników hydraulicznych przy podnoszeniu i opuszczaniu)
- 2 siłowniki hydrauliczne
- 2 sztywne wsporniki (połączenie platform)
- 1 automatycznie działający zawór bezpieczeństwa (uniemożliwia niezamierzone opuszczanie się platformy przy wjeździe)
- Kołki, śruby, elementy połączeniowe, bolce, itp.

Platformy składają się z:

- Blachy podłogowe
- Przesuwane ograniczniki kół
- Belki najazdowe
- Belki boczne
- Belki środkowe (tylko DB)
- Belki poprzeczne
- Barierki bezpieczeństwa (na górnej i dolnej platformie o ile są potrzebne)
- Śruby, nakrętki, tarcze, rurki dystansowe itp..

System hydrauliczny składa się z:

- Siłowniki hydrauliczne
- Zawór elektromagnetyczny
- Zawór bezpieczeństwa
- Przewody hydrauliczne
- Dwuzłączki rurowe
- Przewody wysokociśnieniowe
- Materiał do zamocowania

Instalacja elektryczna składa się z:

- Panel obsługi (włącznik bezpieczeństwa STOP, zamek, 1 klucz na każde miejsce parkingowe)
- Puszka łączeniowa na zaworze ściennym

Agregat hydrauliczny składa się z:

- Agregat hydrauliczny (niskoszumny, zamontowany na konsoli i łożyskowany na łączniku gumowo-metalowym)
- Zbiornik oleju hydraulicznego
- Wlew oleju
- Pompa
- Wspornik dla pompy
- Sprzęgło
- Silnik prądu trójfazowego AC (5,2 kW, 230/400 V, 50 Hz)
- Stycznik włączający (z termicznym przełącznikiem przeciążenia i bezpiecznikiem sterowania)
- Manometr kontrolny
- Zawór ograniczenia ciśnienia
- Węże hydrauliczne (tłumią przenoszenie hałasu na rurki hydrauliczne)

ZMIANY TECHNICZNE ZASTRZEŻONE

Firma Klaus Multiparking zastrzega sobie zmiany i w związku z postępem technicznym może zastosować nowsze lub inne technologie, systemy, procesy, procedury niż zaoferowano, o ile dla Klienta nie powstaną z tego tytułu żadne szkody.